

# PSoC5\_EVB R3 Pin Assignment

2014/09/27  
@cronos\_sv

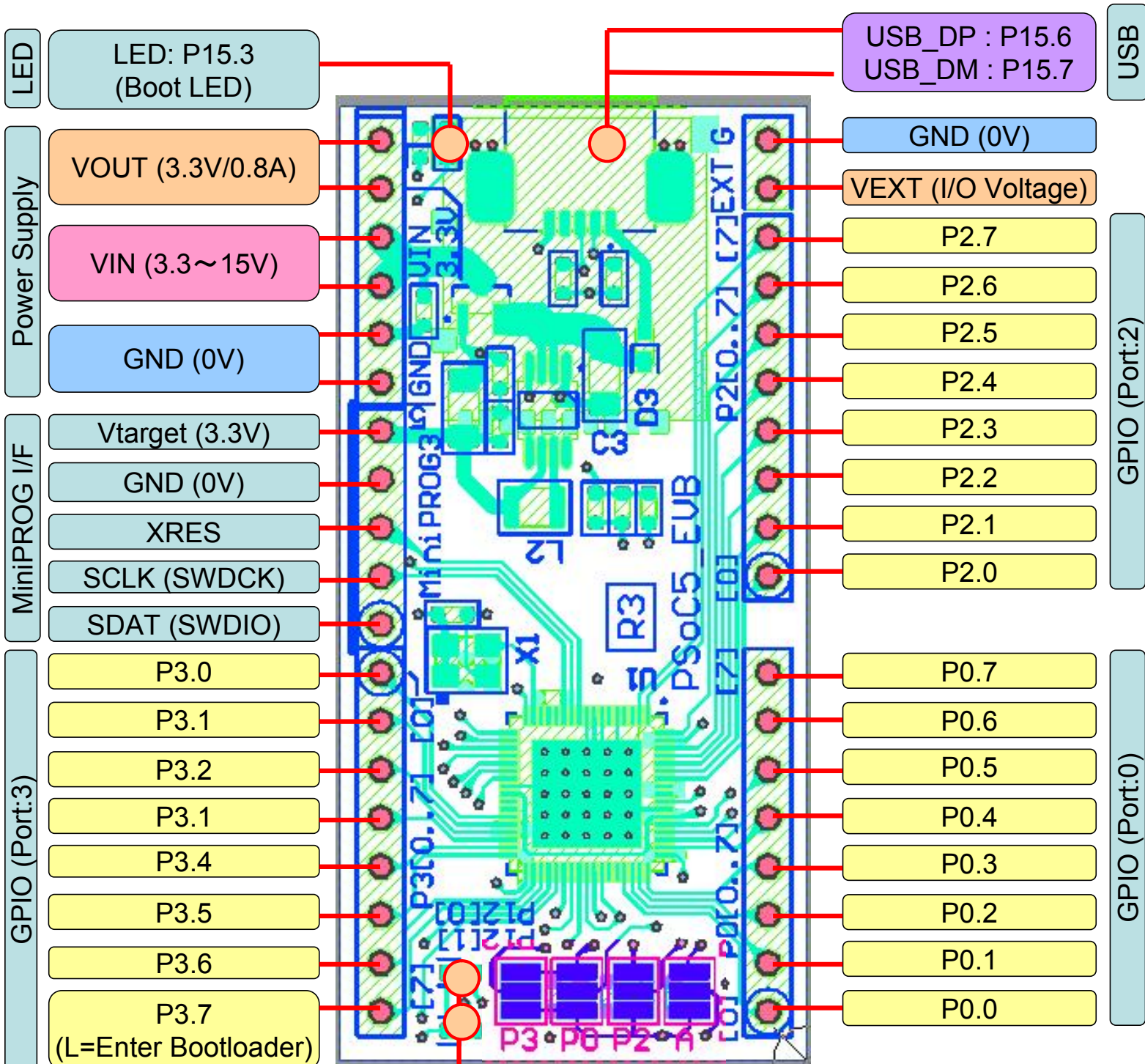

“A” : アナログ系電源選択 (出荷時 : 3.3V)  
 “P0”, “P2”, “P3” : IOポート電圧選択 (出荷時 : 3.3V)

“VCCIO” と、“EXT” or “3.3V”のどちらかを半田でショートして選択してください。

- “A”は、P0~3のうち最も電圧の高い方を選択してください。  
(例 : EXT=5Vの場合、“A”ポートもEXTを選択)
- “P0”~“P3” : 当該ポートで使うIO電圧を選択してください。  
※オープンにして通電しないでください。

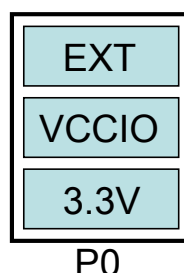

\*LED : “H” = ON , “L” = OFF  
 \*GPIO : I/O Standard = LVTTTL(3.3V)